

1- OUTILLAGE:

- boîte à coupe (STAFF DECOR)
- une égoïne
- tasseaux
- 3 étais au minimum
- 1 cordeau
- 1 marteau + pointes
- 1 crayon à papier
- lame à enduire + rappe
- 1 éponge, 1 seau, de l'eau
- 1 récipient pour préparer l'enduit-colle.

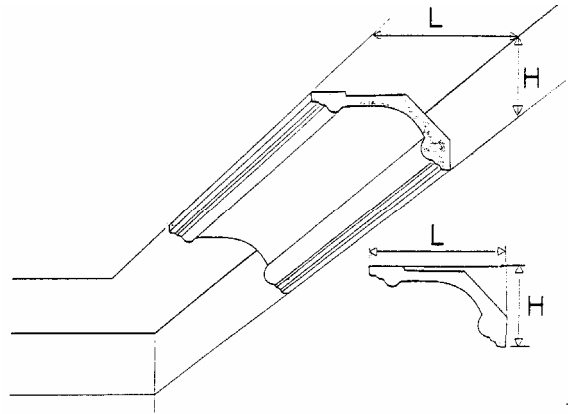

Tech 6

2 - TRAVAUX PREPARATOIRES:

- Travailler en bonne position (ex sur une table à tapisser).
- Tracer au cordeau, sur le mur et le plafond, l'encombrement de la corniche d'après les côtes indiquées sur la documentation.
- Positionner la corniche dans la boîte à coupe:
 - partie murale: contre la paroi de la boîte à coupe.
 - partie plafond: posée sur le fond de la boîte à coupe.
- Faire le traçage de la corniche dans la boîte à coupe, c'est à dire clouer les tasseaux sur le trait pour maintenir la corniche toujours dans la même position lors de la coupe.

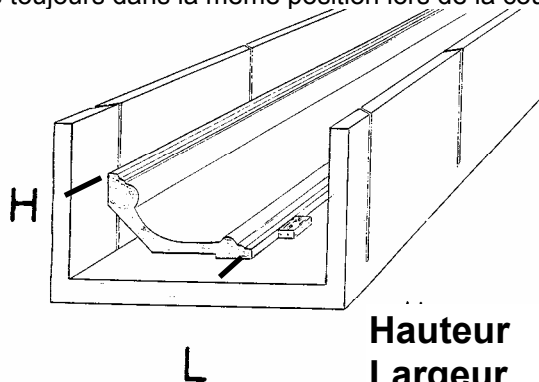

Hauteur = Mur
Largeur = Plafond

Tech 7

3 - POSE

☞ Il est recommandé de s'assurer de la qualité des supports et d'enlever si nécessaire les plâtres morts à l'endroit des surfaces portantes de la corniche.
présenter la corniche au plafond. Marquer au crayon le sens de la coupe d'angle sur l'extrémité de la corniche.

- Pour couper la corniche, se placer toujours face à la partie murale.
- Repositionner la corniche au plafond pour vérifier votre coupe.
- Chaque longueur de corniche devra être recoupé à leurs extrémités

☞ **Pour modèles de corniches avec motifs :**

- tenir compte du raccord en respectant la continuité de celui-ci.
- couper la corniche entre deux motifs pour les coupes d'angle (au départ) comme pour les coupes droites.
-

4 -COLLAGE

- ☞ Vous utiliserez un enduit cellulosique (plâtre+cellulose)- REBOUCHEUR SIM ou ENDUIT STAFF DECOR etc. ...

a) Préparation de l'enduit

- Mouiller l'enduit jusqu'à l'obtention d'une apte onctueuse et non coulante.

Il est indispensable de mettre une bonne épaisseur d'enduit vers le bord extérieur de la corniche. Le bourrelet obtenu servira au réglage et dégorgera un peu lors de la pression corniche/support.

- Faire un mouvement latéral, pour assurer une bonne répartition de l'enduit sur toute la surface portante de la corniche.
- Mettre des pointes sur le trait de cordeau dans l'épaisseur du plâtre et bloquer la corniche en position à l'aide des étais - le tout Pendant la prise de l'enduit.
- Mettre de l'enduit, également en bonne épaisseur aux jonctions des 2 corniches notamment sur celle déjà en place.
- Reboucher les espaces ou trous éventuels avec de l'enduit - Enlever le surplus avec la lame à enduire et nettoyer de suite avec l'éponge.

Il est impératif que l'alignement des corniches soit parfait au moment du collage car ni un ponçage et ni un rebouchage ne pourront masquer un défaut d'alignement.

b) Angles spéciaux (hors 45°)

- Tracer au crayon la partie Plafond et Mur, déterminer les points de diagonale et les reporter sur la corniche.
- Si deux angles spéciaux sont près l'un de l'autre, faire tous les marquages des points de diagonales et toutes les découpes avant la pose des morceaux du premier angle.
- Toujours repositionner la corniche avant encollage pour vérification des coupes d'angles ou autres (ou anomalies plafond et mur).

c)Boîte à rideaux réalisées avec les corniches

Les angles saillants et sortant mettront en valeur les corniches. Aussi, il y a grand intérêt à faire le plus souvent possible, une boîte à rideaux au-dessus des fenêtres et portes fenêtres Il faut également faire impérativement le tour des hottes de cheminées avec les corniches.

- Pour les **boîtes à rideaux**, il faut prévoir en plus de la largeur de la fenêtre: 20 cm minimum de chaque côté + 15 à 30 cm pour la profondeur (dépend de l'importance des rideaux), soit entre 1,20 ml et 1,40 ml en supplément

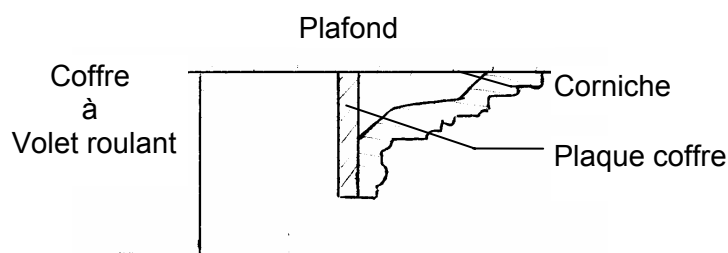

Tech8

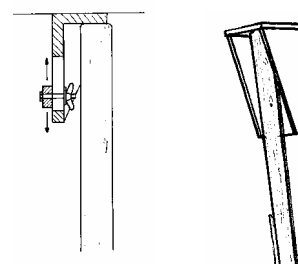

- Prévoir les **plaques coffres** pour combler le vide derrière la corniche pour une finition plus esthétique.
- Pour la **cheminée**: compter environ 2,00 ml de plus pour une cheminée standard.
- S'il y a un **coffre de volet roulant**, contourner également ce coffre, avec la corniche.

*Terminer les rebouchages avec un enduit de finition type enduit de lissage.
.Ponçage avec grain très fin (150 à 200 avant peinture)*